



NRB – New Rock Bits

Чешское качество – новое слово в технологии буровых долот

Местоположение завода

Город Турнов
Чешская Республика



Шарошечные долота на заводе в Турнове



<http://nrbits.com/>

**OUR RAINBOW SERIES ROLLER
ROCK BITS CUT YOUR DRILLING
COST!**

CZECH QUALITY TO YOU!



**2016
NEW**

Размерный ряд

| STEEL/TCI | STEEL/TCI |
|-----------|-----------|
| 3 3/4" | 7 1/2" |
| 3 7/8" | 7 7/8" |
| 4" | 8 1/2" |
| 4 1/2" | 8 3/4" |
| 4 3/4" | 9 7/8" |
| 5" | |
| 5 1/2" | |
| 5 7/8" | |
| 6" | |
| 6 1/2" | |
| 6 3/4" | |



RAINBOW series
New drill bits generation



Режущая структура



**Our RAINBOW roller rock bits can to
drill any formations that you have**

**CZECH QUALITY
TO YOU!**

WWW.NRBITS.COM

**2016
NEW**



Проектирование

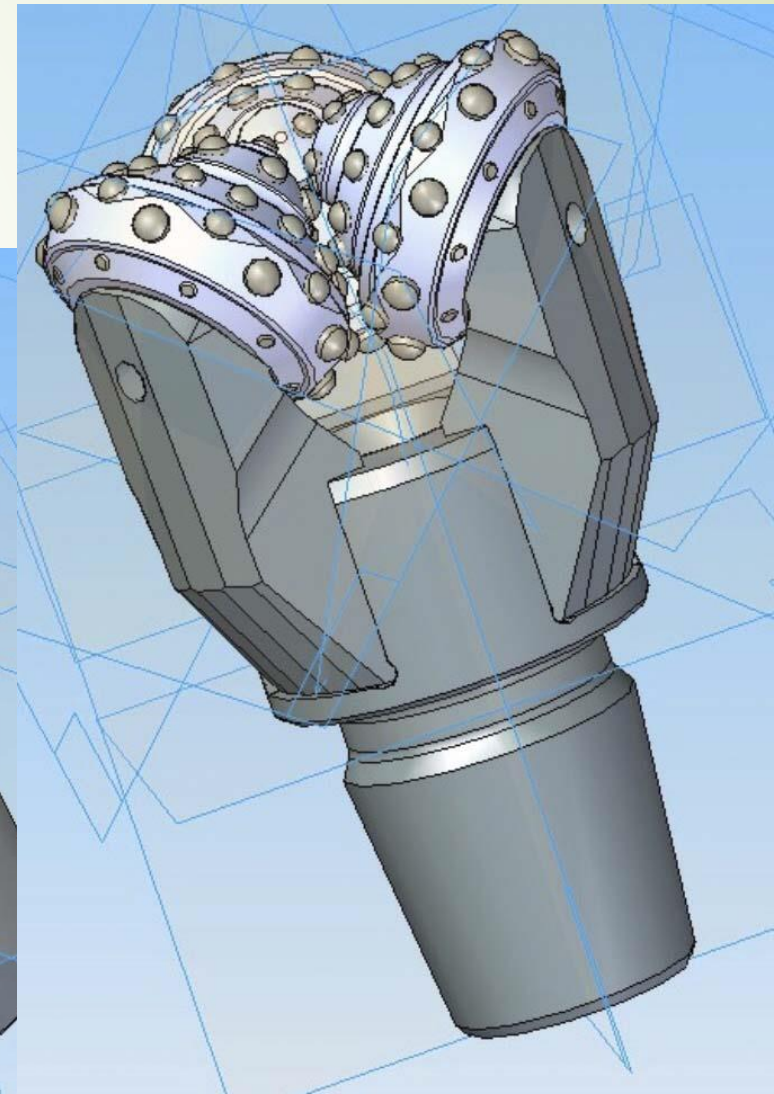
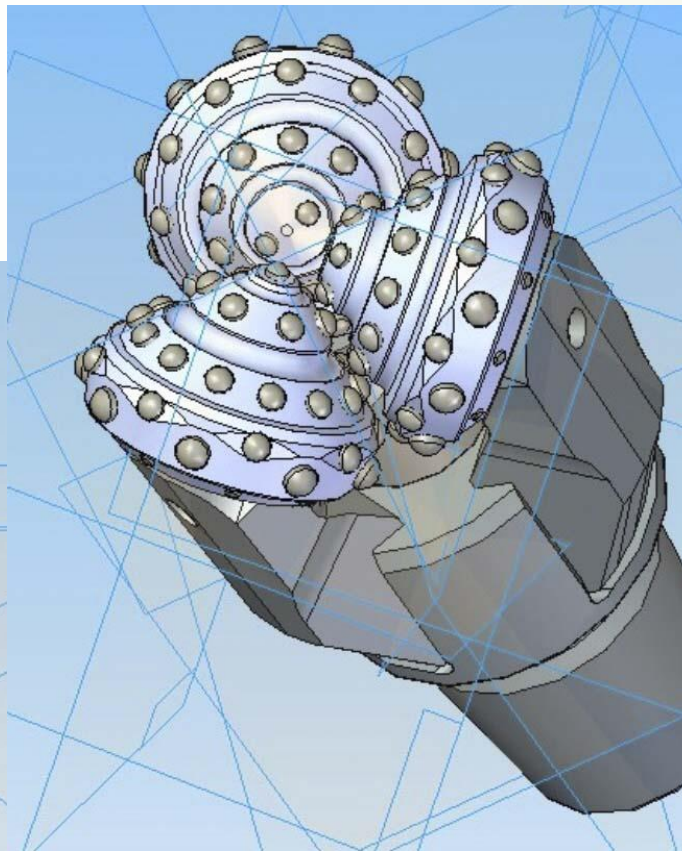
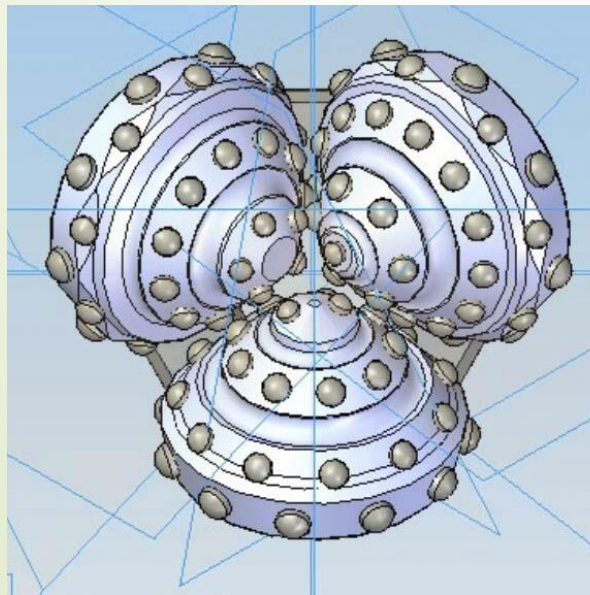

Производство



Результаты бурения

Долото 155,6 мм N23 (типа СТ-ЦН) серии Rainbow позволило обеспечить без осложнений пробурить ствол скважины по всей длине до проектной отметки. Средняя механическая скорость проходки составила 29,9 м/час и превысила ожидаемый результат в почти в три раза. Динамические изменения значений механической скорости проходки были в допустимых пределах вследствие самозатачивания фрезерованных зубьев шарошек при износе в процессе бурения, что позволило оптимизировать механику разрушения горных пород. Подшипники опор долота сохранили полную работоспособность после окончания бурения без критического износа рабочих поверхностей. За счёт сокращения общего времени бурения стоимость работ уменьшилась на 218%. Таким образом, использование долота серии Rainbow обеспечило достижение и превышение показателей по целевому заданию о снижении затрат при бурение артезианских скважин в Дмитровском районе Московской области.





Спасибо за внимание!

ООО ТД "Ижевский Машзавод" 426060,
Россия, г. Ижевск, ул. Автозаводская, д. 5
tel: +7 3412 56-40-46, +7 3412 56-22-53
e-mail: tdmashzavod@gmail.com
www.tdmashzavod.ru